

numitec Mühlentechnik

QUALITÄT FÄNGT BEIM MAHLEN AN!

Schrotomat

Absolut staubfrei.

- Grammgenau produzieren
- Grober und feiner Schrot
- Stufenlos einstellbar
- Absolut staubfrei

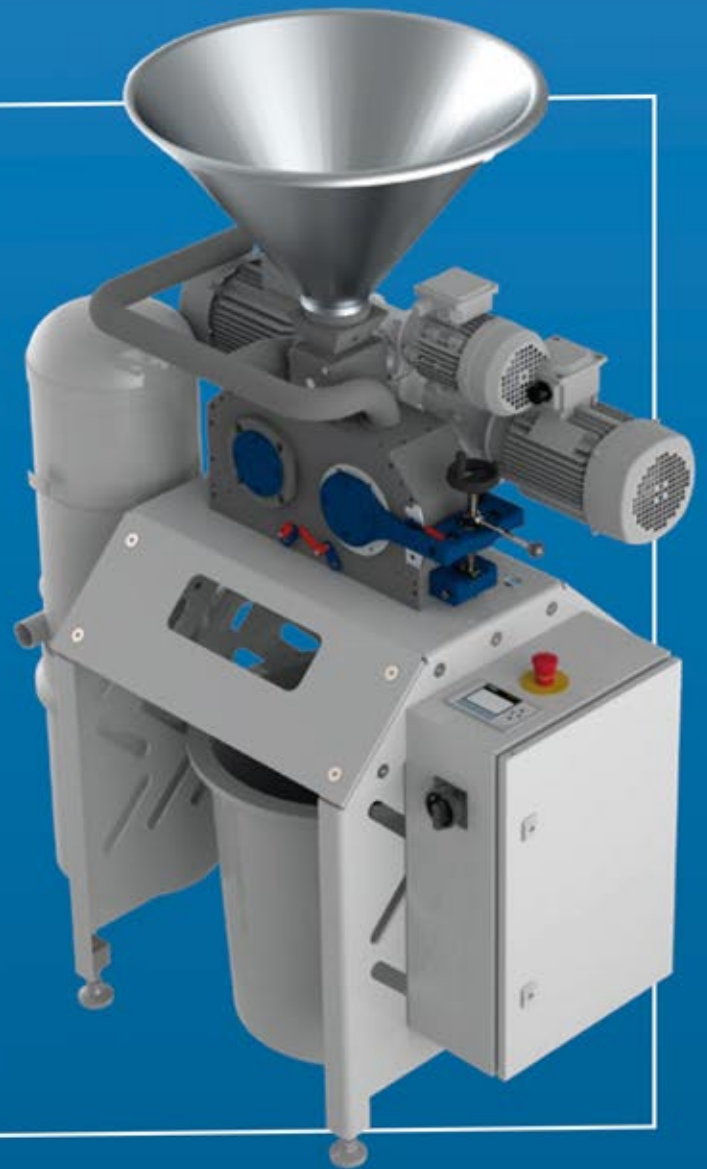

numitec Schrotomat. Für echten Schrot. Vom Korn.

Verwenden Sie die staubfrei arbeitende Schrotanlage zur Herstellung verschiedenster Mahlprodukte. Ob Vollkorngrieß, grober Schrot oder gebrochene Pseudogetreide und Hülsenfrüchte: Mit dem Schrotomat gelingt die Verarbeitung vielfältiger Rohstoffe im Handumdrehen. Die Maschine lässt sich dabei stufenlos einstellen.

AUFBAU DES SCHROTOMAT

Was macht den Schrotomat so besonders?

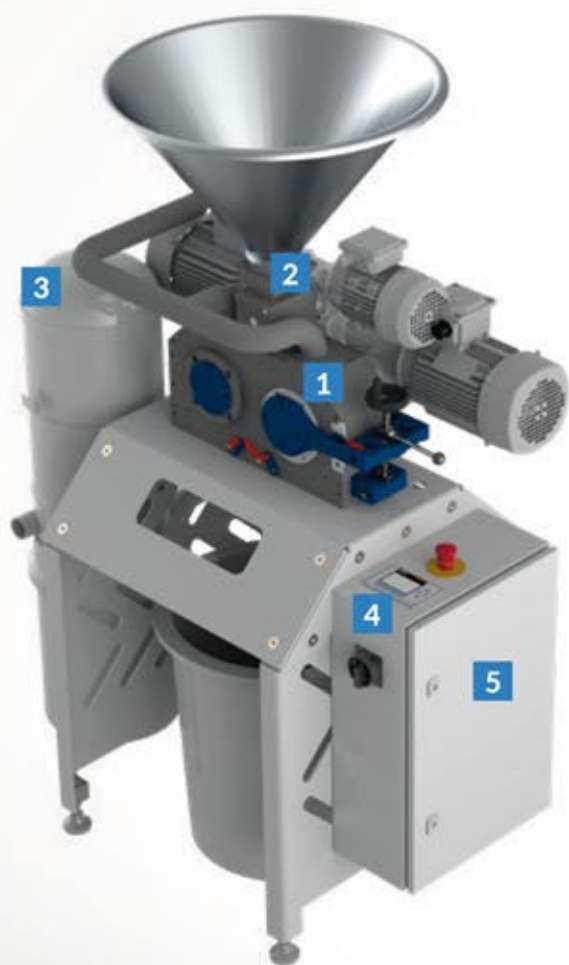

1 Die Funktionsweise

Zwei geriffelte Walzen werden im Verhältnis 2:1 angetrieben und sorgen so für gleichmäßig geschrotetes Mahlgut. Die Spaltbreite der Walzen kann stufenlos von 0,01 mm - 5 mm eingestellt werden.

2 Die Einspeisung

Der lebensmittelechte Trichter ist mit einem Magnetabscheider ausgestattet. Über die elektrische Volumendosierung wird das Mahlgut kontinuierlich zugeführt.

3 Die Absaugung

Über einen Unterdruckregler kann man bestimmen wie viel Feinmehlanteil sich in den Flocken oder Schrot befinden soll.

4 Die vollautomatische Steuerung

Voll- und Leermelder schalten die Maschine im Bedarfsfall ab, sodass eine kontinuierliche Beobachtung der Maschine nicht notwendig ist.

5 Die Liefervarianten

Der Schrotomat kann in vollautomatische Anlagen integriert werden. Außerdem besteht die Möglichkeit der Installation auf einer Bodenplatte gemeinsamen mit dem Flockomat und einer Staubabsaugungsanlage.

DIE TECHNISCHEN DATEN ZUM SCHROTOMAT

Technische Details

SCHROTOMAT 100

Leistung: 5,0 kW
Gewicht: ca. 350 kg
Walzenbreite: 100 mm

Benötigte Anschlussspannung: 400 V 16 A
Maße (LxBxH): 1,2 x 0,8 x 1,67 m

MAHLGÜTER

Neben gängigen Getreidesorten lassen sich auch Pseudogetreide und Hülsenfrüchte verarbeiten.



Lupinen



Weizen



Dinkel



Quinoa